

Mit TYPO3 auf hoher See



Rostock, 11. Nov. 2008
Jens Kriwolat

Mit TYPO3 auf hoher See



- Kurzvorstellung AIDA Cruises
- Anforderungen und Herausforderungen
 - Entwicklung des Reisemarktes
 - Technische Anforderungen
 - Inhaltliche Anforderungen
- Lösungen mit TYPO3 → TYPO3 als Framework
 - Integration / Anbindung vorhandener Systeme
 - TYPO3 und eCRM
 - TYPO3 und Single Sign on
 - Mitarbeiter CD

AIDA – Das Clubschiff



- AIDA = Urlaub auf See jenseits der klassischen Kreuzfahrt, ganz ohne Traditionen und Konventionen
- Flotte: AIDAcara, AIDAvita, AIDAaura, AIDAdiva und AIDAbella
 - 2009 AIDAluna,
 - bis 2012 jedes Jahr ein weiteres Schiff der neuen AIDA Generation
- mit einem Marktanteil von ca. 34 % Marktführer im Bereich der Kreuzfahrten in Deutschland
- Hauptsitz Rostock
- ca. 2.400 Mitarbeiter aus 25 Ländern



3

Anforderungen / Herausforderungen



- Ausgangspunkt statische Webseiten als Abbild vom Katalog
- Rasante Entwicklung im Reisemarkt
 - starke Zunahme der Bedeutung des Internet
- Vollumfängliche Darstellung des Angebotes
 - Vergrößerung der Flotte + Anstieg der Zahl der Zielgebiete

Lösung: CMS → aber welches?

4

Anforderungen / Herausforderungen



Inhaltliche Anforderungen:

- Darstellung der Inhalte in Abhängigkeit von Benutzerrechten
 - Internet: www.aida.de
 - Intranet → für Mitarbeiter
 - Extranet → für Partner z.B. Reisebüros
 - iTV → für Passagiere an Bord

- Länderspezifische Ausprägungen: .de / .at / .ch ...
z.B. Adressen, Telefonnummern, Währung etc.

- zunehmende Individualisierung der Inhalte angepaßt an das Profil des Benutzers → Targeting / Profiling

5

Anforderungen / Herausforderungen



Technische Anforderungen:

- Unterschiedliche Datenquellen und Backendsysteme
 - Manuelle Eingabe
 - Buchungssysteme
 - Kreuzfahrt (Anreise z.B. Flug, Schiffsreise, evtl. Hotel)
 - Sonstige Leistungen: Ausflüge, Massage, etc.
 - Merchandising Shop
 - Kundendatenbanken (CRM-System)
 - weitere Datenbanken

- Verschiedene Ausgabeformen und Ausprägungen
 - Web
 - iTV

6

Warum TYPO3



Pro

- alle CMS Basisfunktionalitäten nach Stand der Technik vorhanden
- Eignung als Framework durch offenen Quellcode (Open Source) nahezu unbegrenzte Anpassungs- und Erweiterungsmöglichkeiten
- etablierte, stabile Software mit großer Entwicklergemeinde



Contra

- Komplexität und Bedienbarkeit (mit geeigneter Schulung und Unterstützung lösbar)

Ergebnis: → Entscheidung für TYPO3

7

Generelle Funktionen des CMS



Bereitstellung genereller Funktionen für alle Erweiterungen bei Einsatz von TYPO3 als Framework z.B.

- Zentrale Verwaltung der Inhalte = Content Management insbesondere Bild- und Media-Inhalte → DAM
- Generierung der Anzeige URL → real URL
- Bereitstellung einheitlicher Zähl-Tags für Tracking und Auswertung
- Bereitstellung von Arbeits- und Live-System → Redaktions- und Freigabeprozess

8

TYPO3 als Framework

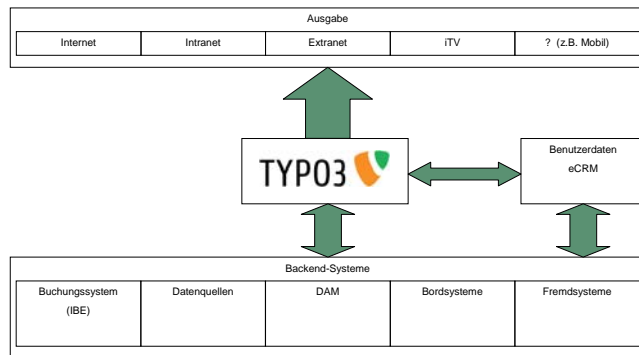

9

Austausch Frontend <> Backend



Prinzipielle Darstellung des Datenaustauschs am Beispiel IBE*

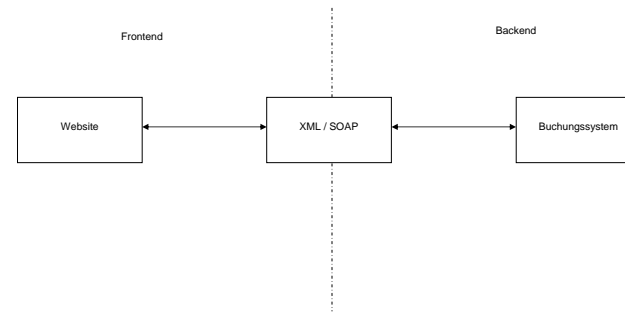

*IBE = Internet Booking Engine

10

Beispiel: Dynamischer Katalog



- Dynamischer Katalog = Gesamtheit aller Verfügbarer Kreuzfahrten
 - Darstellung nach Zielregionen, Ferienzeit
 - Echtzeit Verfügbarkeit
 - Anbindung an Internet Buchungsmaschine (IBE)
- **Prinzip:** automatisierte Anreicherung von vorhandenen Informationen mit möglichst wenig Aufwand zur Bereitstellung auf der Website
 - Rohdaten → Abfahrtstabelle → AIDAcara 12.12.2007 – Route cara 1
 - Zusätzliche Inhalte z.B. Bilder, Videos, Texte

Reiseziel-Suche
Reisen Sie mit AIDA zu Ihren Traumzielen. Bei Wunschroute schnell und einfach finden.

Dubai Alle Häfen auswählen

Arabiens Emirate: Abwechslung im Überfluss
Rund um die Uhr Sonne und Temperaturen von über 20 Grad sind längst nicht alles, was die Emirate zu bieten haben. Hier kommen architektonische und kulturelle Highlights der Superlative.

neue Reiseziel-Suche Seite 1 2 3 4 >

Datum	Die Reise	Routenkarte	Optionen
24.11.2007 13 Tage ab Euro 1.399,-	ab Sharjah, Oman, Oman, Fujaairah, Abu Dhabi, MGX, Dubai, Dubai		<ul style="list-style-type: none"> Route Details Freie Kabinen prüfen jetzt buchen
07.12.2007 7 Tage	ab Dubai, Oman, Abu Dhabi, Abu Dhabi, Bahrain, Dubai, Dubai		<ul style="list-style-type: none"> Route Details Jetzt nicht verfügbar
14.12.2007 7 Tage ab Euro 759,-	ab Dubai, Oman, Abu Dhabi, Abu Dhabi, Bahrain, Dubai, Dubai		<ul style="list-style-type: none"> Route Details Freie Kabinen prüfen jetzt buchen
21.12.2007 7 Tage	ab Dubai, Oman, Abu Dhabi, Abu Dhabi, Bahrain, Dubai, Dubai		<ul style="list-style-type: none"> Route Details Freie Kabinen

- Einsparung der Redaktion für schon vorhandene Informationen

Redaktionsteam bei AIDA: 2 Personen !!

- Künftig auch für Schiffe

11

TYPO3 und eCRM



Was ist eCRM überhaupt?

- Verwaltung aller für die Benutzung der Website relevanten Daten
- Anmeldungen für Newsletter
- Profildaten z.B. Interessen, Geburtstag, etc.
- Verwaltung der Benutzerrechte
 - Zugangsrechte für Intranet, Extranet

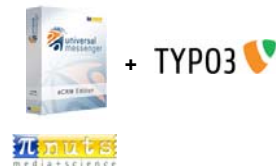

Lösung für AIDA Cruises:

TYPO3 + universal messenger



12

Single Sign On



- Zentrales Login
- Liste der verfügbaren Dienste
(auch mit Fremdsystemen z.B. Thomas Cook)

13

Ausprägungen



- Intranet



- Extranet



14

iTV – TYPO3 Verlängerung auf's Schiff



- iTV = Bord- bzw. „Kabinfernsehen“ → Bord-Entertainment-System
- Bestehend aus Flachbildschirm, Linux-Client, Opera-Browser
- Dienste
 - IP TV
 - Web
 - Email
 - Weitere IP Dienste in Vorbereitung
- Redaktionelle Pflege über TYPO3 landseitig

15

iTV – TYPO3 Verlängerung auf's Schiff

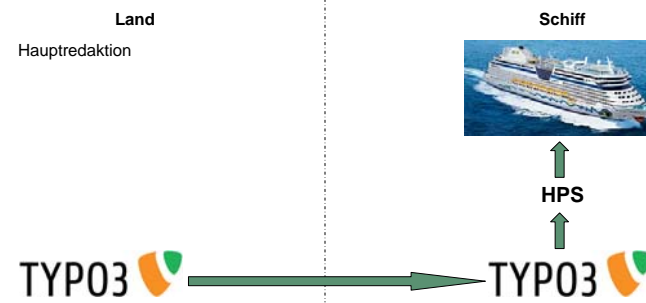

16

Weitere TYPO3 Themen bei AIDA



- Dynamische Zähltags z.B. für HBX – Website-Story
- Dynamische Anzeigeteaser → Echtzeitpreise
- AIDA iCode
 - Crossmedia
 - Multichannel
 - Optimierung der Onsite-Suchergebnisse
- AIDA White-Label
- DAM
- TYPO3 Cluster
 - Last- und Performancetests
- ...

17

... haben Sie noch Fragen?



Vielen Dank für Ihre Aufmerksamkeit



Jens Kriwolat

IT-Business / Online Business
AIDA Cruises
Am Strande 3d
18055 Rostock
jens.kriwolat@aida.de

18